

# POPIS SLUŽBY G12 GsbReklamujData

---

## Obsah

<b>1</b>	<b>ÚČEL DOKUMENTU .....</b>	<b>3</b>
1.1	HISTORIE DOKUMENTU .....	3
1.1.1	Revize .....	3
<b>2</b>	<b>ÚČEL SLUŽBY .....</b>	<b>4</b>
<b>3</b>	<b>ZÁKLADNÍ INFORMACE O SLUŽBĚ .....</b>	<b>4</b>
<b>4</b>	<b>HISTORIE SLUŽBY .....</b>	<b>4</b>
<b>5</b>	<b>DETAILNÍ POPIS SLUŽBY .....</b>	<b>5</b>
5.1	ZPRACOVÁNÍ SLUŽBY .....	5
5.2	VĚCNÁ PRAVIDLA VZTAHUJÍCÍ SE KE ZPRACOVÁNÍ SLUŽBY .....	5
5.2.1	Zpracování na vstupu služby .....	5
5.2.2	Zpracování na ISSS .....	6
5.2.3	Zpracování na výstupu služby .....	6
<b>6</b>	<b>ŽÁDOST O SLUŽBU .....</b>	<b>7</b>
6.1	VSTUPNÍ ÚDAJE .....	7
6.1.1	ZadatellInfo .....	7
6.1.2	ZadostAgendaInfo .....	7
6.1.3	AisCillInfo .....	7
6.1.4	DataInfoReklamace .....	7
6.1.5	EntitalInfo .....	8
6.1.6	Zadost .....	8
6.2	PŘÍKLAD VOLÁNÍ .....	9
<b>7</b>	<b>ODPOVĚĎ .....</b>	<b>10</b>
7.1	VÝSTUPNÍ ÚDAJE .....	10
7.1.1	OdpovedStatus .....	11
7.1.2	OdpovedZadostInfo .....	11
7.1.3	GsbOdpoved .....	11
7.2	CHYBOVÉ STAVY .....	11
7.2.1	Obecné chybové stavy .....	11
7.2.2	Specifické chybové stavy .....	11
7.3	PŘÍKLAD ODPOVĚDI .....	12
<b>8</b>	<b>ODKAZY NA DALŠÍ DOKUMENTY .....</b>	<b>12</b>
8.1	OBECNÁ DOKUMENTACE .....	12
8.2	DEFINICE SLUŽBY: .....	12
8.3	SOUVISEJÍCÍ SLUŽBY ISSS .....	12

## 1 Účel dokumentu

Účelem tohoto dokumentu je poskytnout především orgánům veřejné moci a obecně uživatelům služeb ISSS jednoduchý a srozumitelný popis jak používat ISSS službu.

Obecný popis služeb vystavovaných na ISSS je uveden v dokumentu *Využití služeb ISSS čtenářskými a zdrojovými AIS<sup>1</sup>*.

Obecný popis reklamačního procesu je uveden v dokumentu *Reklamace na ISSS*.

### 1.1 Historie dokumentu

Verze	Popis	Datum
1.0.0	Verze k akceptaci	20. 10. 2023
1.0.1	Změna loga v záhlaví	24.6.2024

#### 1.1.1 Revize

1.0.0 / Revize 0	20. 10. 2023
------------------	--------------

---

<sup>1</sup> Čtenářským AIS se v tomto smyslu rozumí obecný AIS využívající publikované služby ISSS.

## 2 Účel služby

Služba je určena pro konzumující AIS pro zahájení reklamačního procesu hodnoty údaje získané prostřednictvím ISSS.

## 3 Základní informace o službě

Název služby	<b>gsbReklamujData</b>
Označení služby	<b>G12</b>
Verze služby	V1.0
Platnost od	1. 11. 2023
Platnost do	
Stav služby	Aktivní
Nahrazena službou	
Nahrazuje službu	
Dostupnost služby, potřebná oprávnění	Služba je k dispozici pro AIS s oprávněním pro přístup k ISZR a ISSS.
Režim služby	Synchronní.
SLA služby	SLA-1

## 4 Historie služby

Verze služby	Aktuální stav verze	Publikovaná v produkčním prostředí		Popis změn oproti předchozí verzi
		Od	Do	
V1	Aktivní	1. 1. 2024		Prvotní verze

## 5 Detailní popis služby

Služba je určena pro konzumující AIS pro zahájení reklamačního procesu pro hodnoty údajů získaných prostřednictvím ISSS.

### 5.1 Zpracování služby

ISSS přijme žádost o reklamaci údajů. Při přijetí provede ISSS formální validaci požadavku. V případě nalezení chyb požadavek dále nezpracovává a sestaví odpověď se stavem CHYBA.

Pokud jsou zadané parametry z pohledu ISSS akceptovatelné, zapíše ISSS informace o reklamaci do své evidence reklamací a vrátí konzumujícímu AIS přidělený identifikátor reklamace.

### 5.2 Věcná pravidla vztahující se ke zpracování služby

#### 5.2.1 Zpracování na vstupu služby

ISSS vždy provádí ověření oprávnění žadatele o službu pro přístup k ISSS. Přístup ke službě mají AIS, které mohou využívat eGON služby ISZR a současně nemají nastavena další omezení na ISSS.

Pokud nejsou správně uvedeny vstupní parametry, je volání zamítnuto.

Pokud jsou součástí systémových parametrů dotazu identifikátory entit vedených v základních registrech, je provedeno ověření existence těchto entit voláním služeb ISZR. Toto volání je provedeno vždy a je provedeno s identitou konzumujícího AIS.

##### 5.2.1.1 Ověření oprávnění na přístup

Reklamaci údaje může provést pouze konzument, který má přístup k reklamovanému údaji. Dle RPP (technicky prostřednictvím online matice oprávnění) je ověřeno, že žadatel o reklamaci má k reklamovaným údajům přístup.

Žadatel, který k reklamovanému údaji přístup nemá, nemůže hodnotu údaje reklamovat, reklamační proces není zahájen.

- RPP poskytuje na základě identifikace žadatele (Ovm/agenda/činnostní role) seznam údajů (kódů údajů agendy v RPP), ke kterým má žadatel přístup v konkrétní agendě.
- Žadatel na vstupu každý reklamovaný údaj povinně identifikuje kódem údaje agendy dle RPP.

Na základě těchto informací rozhodne logika ISSS o přijetí / zamítnutí požadavku.

##### 5.2.1.2 Ověření podpory reklamačního procesu

ISSS ověření, zda lze reklamaci předat k vyřízení:

- Cílový AIS uvedený ve volání podporuje předání reklamace webovou službou
- Je definována datová schránka správce pro předání reklamace

Pokud není možné reklamaci předat, bude reklamace odmítnuta.

##### 5.2.1.3 Překlad AIFO

Pokud je součástí vstupního požadavku AIFO (mapa AIFO nebo úložka AIFO), proběhne vytvoření úložky AIFO pro předání příjemci. V rámci vytvoření proběhne automaticky ověření existence v ROB (jako žadatel o reklamaci – standardní chování při vytváření úložky).

### 5.2.2 Zpracování na ISSS

ISSS vygeneruje pro reklamaci unikátní identifikátor reklamace. Informaci o reklamaci uloží do evidence reklamací na ISSS.

Další zpracování reklamace je z pohledu zpracování služby G12 gsbReklamujData asynchronní. ISSS v rámci zpracování služby G12 gsbReklamujData žádné další operace neprovádí.

### 5.2.3 Zpracování na výstupu služby

ISSS sestavuje odpověď na službu. V případě přijetí do reklamačního procesu je v ní uveden vygenerovaný identifikátor reklamace.

# DIGITÁLNÍ A INFORMAČNÍ AGENTURA

## 6 Žádost o službu

### 6.1 Vstupní údaje

Vstupní údaje jsou předávány v typu ReklamujDataType. Schéma žádosti je znázorněno na následujícím obrázku.

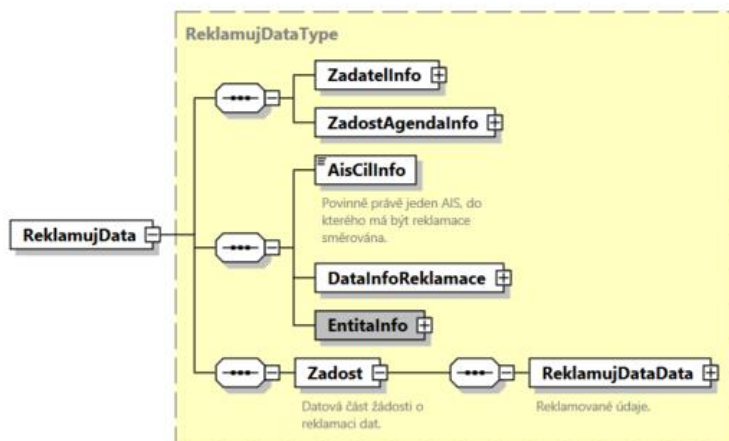

#### 6.1.1 ZadatelInfo

Jde o obecnou strukturu určenou pro specifikaci informací o žadateli o službu. V elementu ZadatelInfo jsou uvedeny následující parametry:

- Agenda – kód agendy
- AgendovaRole – kód činnostní role
- Ovm – IČO OVM
- AIS – ID AIS
- Subjekt – subjekt, který data zapisuje
- Uživatel – identifikace uživatele iniciujícího žádost o službu
- DuvodUcel – důvod anebo účel žádosti

Podrobný popis struktury je uveden v dokumentu *Využití služeb ISSS čtenářskými a zdrojovými AIS*.

#### 6.1.2 ZadostAgendaInfo

Jde o obecnou strukturu určenou pro specifikaci informací o žádosti o službu. V elementu ZadostAgendaInfo jsou uvedeny následující parametry:

- AgendaCasZadosti – datum a čas žádosti na straně volajícího AIS
- AgendaZadostId – jedinečný identifikátor žádosti na straně volajícího AIS

Podrobný popis struktury je uveden v dokumentu *Využití služeb ISSS čtenářskými a zdrojovými AIS*.

#### 6.1.3 AisCilInfo

Při reklamaci musí být určen AIS, do kterého má být reklamační směřováno. Obecně je to AIS, ze kterého byly získány údaje, které jsou reklamovány. Uvádí se identifikátor AIS (identifikátor ISVS) dle evidence ISVS.

#### 6.1.4 DataInfoReklamace

V této struktuře se uvádí souhrnné informace o reklamaci.

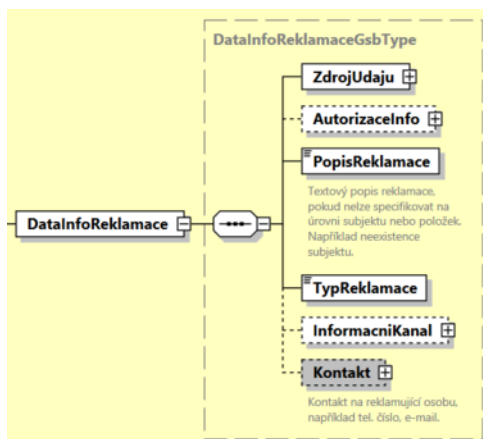

- ZdrojUdaju – obsahuje položky KontextKod – povinný kód kontextu při čtení reklamovaných dat a nepovinný Ais (pokud bylo načteno z jiného AIS, než ve kterém je reklamováno).
- AutorizaceInfo – informace sloužící pro ověření přístupu žadatele k údajům, viz dokumentace k ISSS.
- PopisReklamace – textový popis reklamace, případně věcné informace k reklamaci, pokud je nelze uvést strukturovaně v elementu Zadost.
- TypReklamace – zda jde reklamaci existujícího nebo neexistujícího subjektu.
- InformacniKanal – nepovinný údaj, zda, respektive jakým způsobem má být reklamující AIS notifikován o dokončení procesu reklamace.
- Kontakt – doporučeno specifikovat, povinný element KontaktText případně strukturované informace Telefon a Email).

## 6.1.5 EntitalInfo

V této struktuře se předávají identifikátory entit vedených v ZR. ISSS na vstupu ověří existenci těchto entit, případně provede překlad AIFO (viz výše, omezení na počet) a tyto informace o existenci a identifikátory entit předá do reklamačního AIS.

Podrobný popis struktury EntitalInfo je uveden v dokumentu *Využití služeb ISSS čtenářskými a zdrojovými AIS*.

Případné lokální AIFO použité v elementu Zadost odkazuje na lokální AIFO v MapaAifo, obdobně i identifikátory dalších entit.

## 6.1.6 Zadost

V elementu Zadost / ReklamujDataData předává reklamující AIS informace o reklamovaných údajích. Současně je možné reklamovat více údajů.

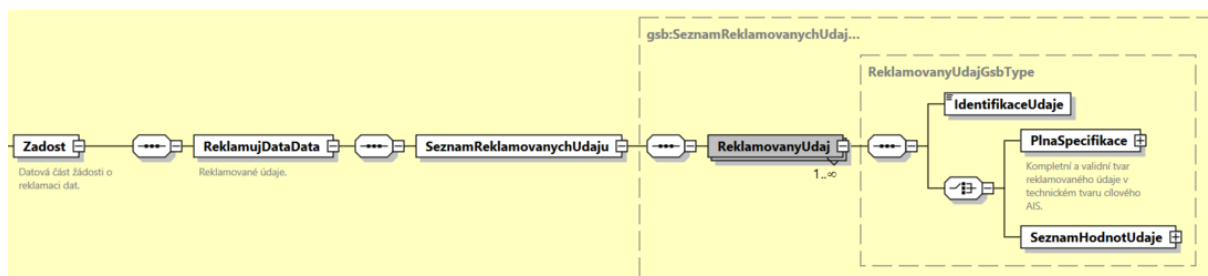



# DIGITÁLNÍ A INFORMAČNÍ AGENTURA

Pro každý reklamovaný údaj (element *ReklamovanyUdaj*) se předává:

- *IdentifikatorUdaje* – identifikátor údaje dle jeho definice v RPP.
- *PlnaSpecifikaceUdaje* – kompletní obsah údaje ve struktuře technického tvaru údaje dle (AISP).
- *SeznamHodnotUdaje* – seznam hodnot, navrhované správné hodnoty.

Uvádí se buď *PlnaSpecifikaceUdaje* nebo *SeznamHodnotUdaje*.

## 6.1.6.1 *PlnaSpecifikaceUdaje*

Jde o element typu #any.

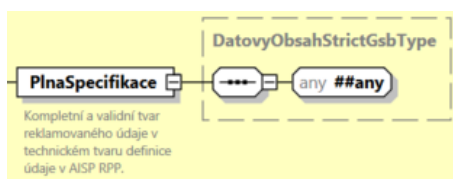

Očekává se validní a kompetní XML dle technického tvaru údaje dle definice údaje v AISP RPP. ISSS obsahovou validaci tohoto elementu neprovádí.

## 6.1.6.2 *SeznamHodnotUdaje*

Umožňuje specifikovat seznam hodnot pro případy, kdy nelze naplnit element *PlnaSpecifikace*.

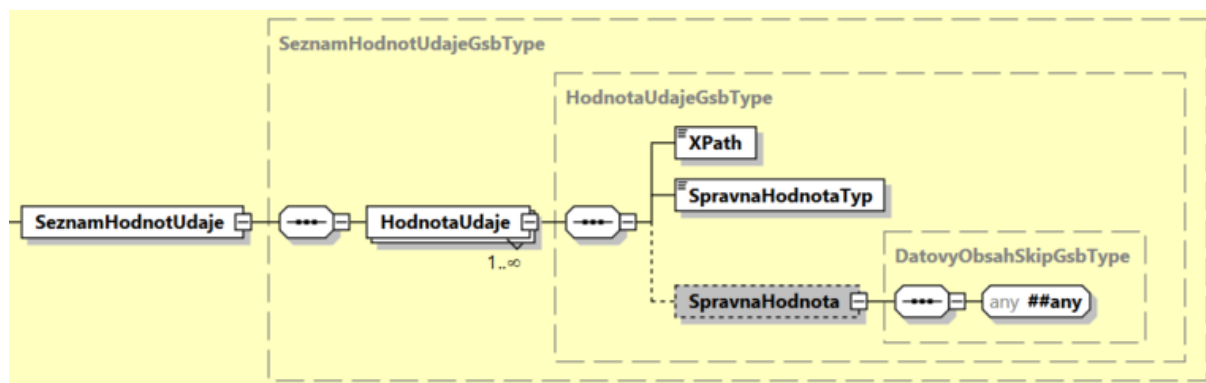

- *Xpath* – jednoznačná cesta určující umístění reklamovaného elementu / atributu
- *SpravnaHodnotaTyp* – význam hodnoty uvedený v elementu *SpravnaHodnota*.
- *SpravnaHodnota* – hodnota, kterou žadatel považuje za správnou.

Element *SpravnaHodnotaTyp* povoluje hodnoty:

- *VALUE* – v elementu *SpravnaHodnota* je přímo jednoduchá hodnota elementu nebo atributu
- *ELEMENT* – v elementu je XML pro specifikovaný element
- *NULL* – specifikovaný element nebo atribut nemá existovat
- *NIL* – hodnota elementu má být xsi:nil.

## 6.2 Příklad volání

Níže je uveden příklad volání.

```
<s:Envelope xmlns:s="http://schemas.xmlsoap.org/soap/envelope/">  
<s:Header>
```

# DIGITÁLNÍ A INFORMAČNÍ AGENTURA

```
<Action s:mustUnderstand="1"
xmlns="http://schemas.microsoft.com/ws/2005/05/addressing/none">gsbReklamujData</Action>
</s:Header>
<s:Body xmlns:xsi="http://www.w3.org/2001/XMLSchema-instance" xmlns:xsd="http://www.w3.org/2001/XMLSchema">
  <ReklamujData xmlns="urn:cz:isvs:gsb:schemas:GsbReklamujData:v1">
    <ZadatelInfo xmlns="urn:cz:isvs:gsb:schemas:GsbAbstract:v1">
      <Agenda xmlns="urn:cz:isvs:gsb:schemas:GsbTypy:v1">A419</Agenda>
      <AgendovaRole xmlns="urn:cz:isvs:gsb:schemas:GsbTypy:v1">CR11400</AgendovaRole>
      <Ovm xmlns="urn:cz:isvs:gsb:schemas:GsbTypy:v1">12345678</Ovm>
      <Ais xmlns="urn:cz:isvs:gsb:schemas:GsbTypy:v1">999102</Ais>
      <Subjekt xmlns="urn:cz:isvs:gsb:schemas:GsbTypy:v1">Subjekt F5klient eGSB</Subjekt>
      <Uzivatel xmlns="urn:cz:isvs:gsb:schemas:GsbTypy:v1">Uzivatel eGSB</Uzivatel>
      <DuvodUcel xmlns="urn:cz:isvs:gsb:schemas:GsbTypy:v1">Duvod a ucel eGSB</DuvodUcel>
    </ZadatelInfo>
    <ZadostAgendaInfo xmlns="urn:cz:isvs:gsb:schemas:GsbAbstract:v1">
      <AgendaCasZadosti xmlns="urn:cz:isvs:gsb:schemas:GsbTypy:v1">2023-10-
22T18:07:11.6322378+02:00</AgendaCasZadosti>
      <AgendaZadostId xmlns="urn:cz:isvs:gsb:schemas:GsbTypy:v1">7d10940c-afc9-4a00-9806-
6c598fa21abe</AgendaZadostId>
    </ZadostAgendaInfo>
    <AisCilInfo xmlns="urn:cz:isvs:gsb:schemas:GsbAbstract:v1">8657</AisCilInfo>
    <DataInfoReklamace xmlns="urn:cz:isvs:gsb:schemas:GsbAbstract:v1">
      <ZdrojUdaju>
        <KontextKod xmlns="urn:cz:isvs:gsb:schemas:GsbTypy:v1">A419.1</KontextKod>
      </ZdrojUdaju>
      <AutorizaceInfo>
        <SeznamUdaju>A</SeznamUdaju>
      </AutorizaceInfo>
      <PopisReklamace>Reklamace</PopisReklamace>
      <TypReklamace>existujiciEntita</TypReklamace>
      <InformacniKanal>
        <AisWebovaSluzba xmlns="urn:cz:isvs:gsb:schemas:GsbTypy:v1">999101</AisWebovaSluzba>
      </InformacniKanal>
      <Kontakt>
        <KontaktText xmlns="urn:cz:isvs:gsb:schemas:GsbTypy:v1">Milos Sevelak</KontaktText>
      </Kontakt>
    </DataInfoReklamace>
    <EntitaInfo xmlns="urn:cz:isvs:gsb:schemas:GsbAbstract:v1">
      <MapaAifo>
        <PrevodAifo xmlns="urn:cz:isvs:reg:schemas:RegTypy:v1">
          <LokalniAifo>1</LokalniAifo>
          <GlobalniAifo>AVN1z0eHZY7tD0D82+NdsxE=</GlobalniAifo>
        </PrevodAifo>
      </MapaAifo>
      <SeznamIco>
        <Ico xmlns="urn:cz:isvs:reg:schemas:RegTypy:v1">871206</Ico>
      </SeznamIco>
    </EntitaInfo>
    <Zadost>
      <ReklamujDataData>
        <SeznamReklamovanychUdaju>
          <ReklamovanyUdaj xmlns="urn:cz:isvs:gsb:schemas:GsbTypy:v1">
            <IdentifikaceUdaje>A419-1-1</IdentifikaceUdaje>
            <SeznamHodnotUdaje>
              <HodnotaUdaje>
                <XPath>//A</XPath>
                <SpravnaHodnotaTyp>ELEMENT</SpravnaHodnotaTyp>
                <SpravnaHodnota>
                  <dummy xmlns="">a</dummy>
                </SpravnaHodnota>
              </HodnotaUdaje>
            </SeznamHodnotUdaje>
          </ReklamovanyUdaj>
        </SeznamReklamovanychUdaju>
      </ReklamujDataData>
    </Zadost>
  </ReklamujData>
</s:Body>
</s:Envelope>
```

## 7 Odpověď

### 7.1 Výstupní údaje

Výstupní údaje jsou předávány v typu *ReklamujDataResponseType*. Schéma odpovědi je znázorněno na následujícím obrázku.

# DIGITÁLNÍ A INFORMAČNÍ AGENTURA

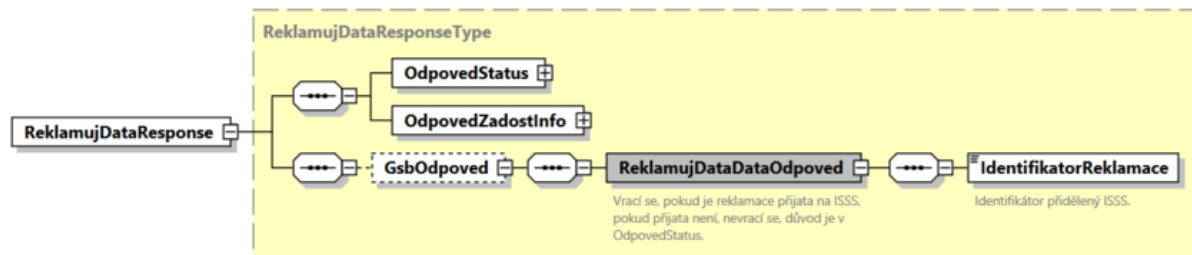

## 7.1.1 OdpovedStatus

Jde o obecnou strukturu obsahující informace o zpracování na ISSS. Jsou v ní uvedeny následující údaje:

- CasOdpovedi – datum a čas zpracování na ISSS
- VysledekKod – výsledek zpracování
- VysledekDetail – zpřesňující informace k výsledku zpracování

Podrobný popis je uveden v dokumentu *Využití služeb ISSS čtenářskými a zdrojovými AIS*.

## 7.1.2 OdpovedZadostInfo

Jde o obecnou strukturu obsahující informace o transakci na ISSS. Jsou v ní uvedeny následující údaje:

- AgendaZadostId – identifikátor žádosti čtenářského AIS
- GsbZadostId – identifikátor transakce přidělený na ISSS

Podrobný popis je uveden v dokumentu *Využití služeb ISSS čtenářskými a zdrojovými AIS*.

## 7.1.3 GsbOdpoved

Element GsbOdpoved je vyplněn, pokud je reklama přijata do reklamačního procesu ISSS.



V elementu ReklamujDataDataOdpoved / IdentifikatorReklamace je uveden přiřazený identifikátor reklamačního procesu.

## 7.2 Chybové stavy

### 7.2.1 Obecné chybové stavy

Obecné chybové stavy jsou popsány v dokumentu *Využití služeb ISSS čtenářskými a zdrojovými AIS*.

### 7.2.2 Specifické chybové stavy

Níže jsou uvedeny definované specifické stavy. Níže uvedená hodnota v poli Status / VysledekPopis je příklad, může se lišit podle konkrétní situace.

#### 7.2.2.1 Reklamace nejsou na ISSS povoleny

- Status / VysledekKod = CHYBA
- Status / VysledekSubKod = SPECIFIKACE V POPISU
- Status / VysledekPopis ... IPA:RD01: Reklamační proces nepovolen [Reklamace\_Status]

#### 7.2.2.2 V zadaném kontextu nejsou reklamace podporovány

- Status / VysledekKod = CHYBA

# DIGITÁLNÍ A INFORMAČNÍ AGENTURA

- Status / VysledekSubKod = SPECIFIKACE V POPISU
- Status / VysledekPopis ... IPA:RDV01: V agendě 'A561', kontextu 'A561.1' nejsou reklamace podporovány.

### 7.2.2.3 Specifikovaný cílový AIS nepodporuje reklamace

- Status / VysledekKod = CHYBA
- Status / VysledekSubKod = SPECIFIKACE V POPISU
- Status / VysledekPopis ... IPA:RDV02: AIS '561' nepodporuje reklamace.

## 7.3 Příklad odpovědi

Níže je uveden příklad odpovědi při přijetí reklamace.

```
<soapenv:Envelope xmlns:soapenv="http://schemas.xmlsoap.org/soap/envelope/">
  <soapenv:Header />
  <soapenv:Body>
    <ReklamujDataResponse xmlns="urn:cz:isvs:gsb:schemas:GsbReklamujData:v1">
      <OdpovedStatus xmlns="urn:cz:isvs:gsb:schemas:GsbAbstract:v1">
        <CasOdpovedi xmlns="urn:cz:isvs:gsb:schemas:GsbTypy:v1">2023-10-22T18:16:06.2534794+02:00</CasOdpovedi>
        <Status xmlns="urn:cz:isvs:gsb:schemas:GsbTypy:v1">
          <VysledekKod>OK</VysledekKod>
        </Status>
      </OdpovedStatus>
      <OdpovedZadostInfo xmlns="urn:cz:isvs:gsb:schemas:GsbAbstract:v1">
        <AgendaZadostId xmlns="urn:cz:isvs:gsb:schemas:GsbTypy:v1">cbe25a28-9d66-4ff8-abcd-af2992a83c70</AgendaZadostId>
        <GsbZadostId xmlns="urn:cz:isvs:gsb:schemas:GsbTypy:v1">797f7597-f74e-4974-acad-f28b8a7ac83d</GsbZadostId>
      </OdpovedZadostInfo>
      <GsbOdpoved>
        <ReklamujDataDataOdpoved>
          <IdentifikatorReklamace>797f7597-f74e-4974-acad-f28b8a7ac83d</IdentifikatorReklamace>
        </ReklamujDataDataOdpoved>
      </GsbOdpoved>
    </ReklamujDataResponse>
  </soapenv:Body>
</soapenv:Envelope>
```

## 8 Odkazy na další dokumenty

### 8.1 Obecná dokumentace

Obecné informace k ISSS jsou uvedeny v dokumentech:

- Základní obecné informace pro publikační AIS a AIS Správců údajů: *Publikace AIS na ISSS*.
- Základní obecné informace pro čtenářské a zdrojové AIS: *Využití služeb ISSS čtenářskými a zdrojovými AIS*.
- Provozní parametry ISSS: *Provozní parametry ISSS*.
- Proces reklamací prostřednictvím ISSS – *Reklamace na ISSS*.

### 8.2 Definice služby:

Definice služby G12 gsbReklamujData je:

- WSDL služby: *gsb\_root/gsb/wsd/GsbReklamujData.wsd*
- Výchozí XSD služby: *gsb\_root/gsb/xsd/GsbReklamujData.xsd*

### 8.3 Související služby ISSS

Služba G12 gsbReklamujData souvisí s následujícími službami ISSS

# DIGITÁLNÍ A INFORMAČNÍ AGENTURA\_

- G13 gsbZapisStavReklamace – nastavení stavu reklamace AISem, do kterého byla reklamace směřována.
- G14 gsbCtiStavReklamace – čtení stavu reklamace AISem, který reklamoval.
- G15 gsbOverPodporuReklamace – ověření možnosti provést reklamaci přes ISSS.